

# ハートフル こながいい

MARCH

3

2001  
No.473

美しい自然と心にあふれる出会いと発見の町

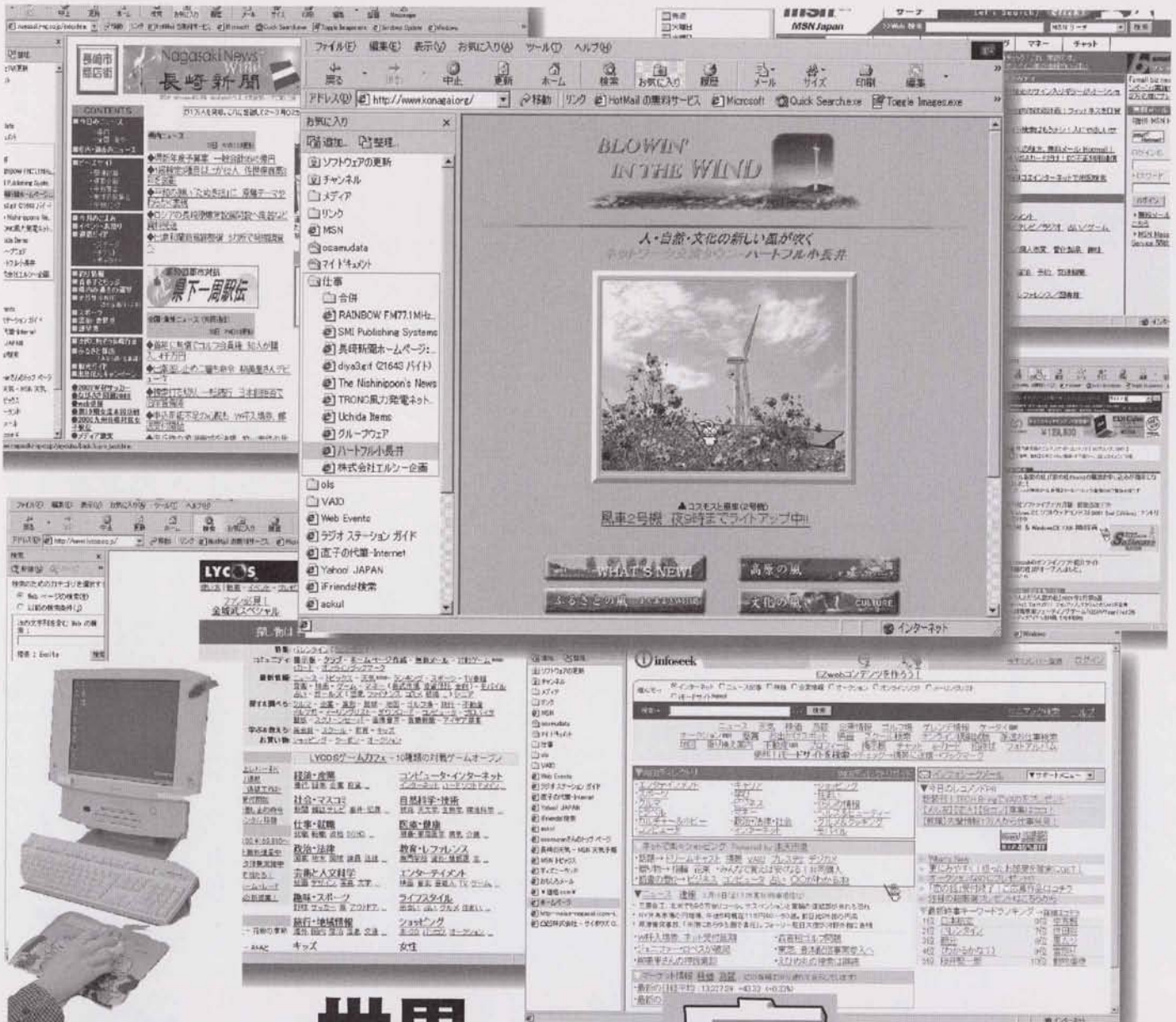

あなたの**世界**がぐん~と**広**がります。

## IT (情報技術) 講習会開講予定!!

ITで幕あけた21世紀。あなたもインターネットで世界中の情報を手に入れてみませんか。はじめはやっぱり小長井町のホームページ、それから先はあなたの好きな趣味のページへ。グルメに音楽・旅・買い物、ニュース・スポーツ・求人までも…と、検索機能で簡単に専門サイトに接続できます。お気に入りのページができれば、あなたからも情報発信、納得いくまで双方向での意見交換、あなたと世界がつながります。そんなことができるよう、パソコン操作の基礎からインターネット活用までのIT講習会を3月下旬に開講予定です。

申し込みとお問い合わせは、小長井町教育委員会 (TEL 34-2201) まで。

# 「21世紀にはばたく希望の町づくりをめざして」

## ～生涯学習研究大会～

2月4日、第13回小長井町生涯学習研究大会が、各地区から約540人が参加して、ハートフルホールで開催されました。

シンポジウムでは6人から問題提起のあと、発表に対する専門的な見地での助言に会場も一体となり町づくりについて考えました。昼食時にはアトラクションとして、遠竹保育園のかわいい園児によるわらべ太鼓と、小長井中学校2年生による勇壮な小長井太鼓の披露で会場がわき、午後は「健康は笑いから」と題した、落語家三笑亭夢之助さんの記念講演会で笑いと感動のうちに大会が終了しました。

ここではシンポジウムでの意見や助言の内容を簡単に紹介します。

### 「小長井町の未来」

小長井小学校六年

馬場 貴之

ぼくの家の前には海があります。海の水は汚く、このまま汚れが広がると、有明海に生物はいなくなってしまうかもしれませんと考えたこともあります。琵琶湖も、化学肥料、生活排水などが湖に流れ出し、生態系に変化がみられたそうです。今のようなきれいな水にもどすまでかなりの時間がかかったそうです。だから、小長井の海が今より汚くならないように今から考えていく必要があると考えます。まず一人ひとりが努力する必要があります。下水道も整備されればいいなと思います。ぼくたち人間が海を汚してきたので、責任を持つてきれいな海にしていけることが大切だと思います。

### 「楽しいたて穴住居づくり」

長里小学校六年

野副 祐加

『わくわくタイム』は、自分たちがやりたいことを時間をゆつくりかけてできる時間です。私たちは、「たて穴住居」を作ることに決定し、インターネットをいろいろ調べました。場所は、学校のプール下の空き地に決定しました。直径5mの円を掘り始めました。「本当に最後までできるのかな？」という不安な気持ちの時、PTAの方が、きれいに掘ってくださいました。地域の皆さん、お父さんやお母さん、先生方に協力してもらって、やっと大きな目標が私たちに近づいてきました。このたて穴住居は、小学校を巣立っても、大人になっても大切にしたい「私たちの卒業記念」になります。

### 「自分たちでやりとげた飯盒炊飯(生活体験学習)」

遠竹小学校六年

山田 怜奈

生活体験学習は、一年生から六年生までの縦割り班で、ご飯を炊いたり、おかずやデザートをつくります。六年生は班の中心になってがんばらなくてははいけません。私たちの班は、お好み焼きとご飯とフルーツポンチを作ることになりました。当日は、役割分担をしていただけ、うまくいかなかったり、うろろろしはじめる人もでてきました。が、ちゃんと説明したら、わかってくれて、みんなで協力しながら、作り上げることができました。リーダーとして計画を立て、その事をきちんと低学年にも説明し、みんなが活動することの大切さと難しさを学びました。

### 助言の「ことば」



長崎教育事務所  
指導主事  
柏田 正 先生

「町づくりは人づくり」人を育てることが町づくりには欠かせません。そこに学び方が必要になり、学び方を学ぶこの研究大会は意義あるものです。ふるさとを見る視点と自分にできることから始める環境問題。体験活動からの責任ある行動と感謝の気持ち。自己決定力など素晴らしい子どもたちの意見でした。



県物産流通振興室  
課長補佐  
藤田章一郎 先生

国内の農業が安定した価格で野菜を供給できれば外国からも入らなくなります。小長井町の農業が生き残る道は消費者のニーズを知ることです。生産者は高いコストで商品を作りますが、消費者は安い値段で買っており、農家の取り分はわずかです。新宮さんの発表にあつた流通とニーズを考えれば活路は開けてくると思います。





### 「ゆめ」への行進」

小長井中学校二年

堤 朱香

私の『夢』は、「介護福祉士になることです」。ひいおばあちゃんを元気にしてくれたヘルパーさんたちは、夏の暑い日も冬の寒い日も、いつも笑顔でバスに乗せてってくれています。「すごいなー」と、あの職業についてみたいと思うようになり、『夢』に一步でも近づけたらと本を読んだり、資料をみたり、いろいろ調べました。どんなにいろいろなことや苦しいことがあっても、逃げずに立ち向かっていくことです。苦しさやつらさは自分の力になると思いますが、いろんなカベにぶつかってもかもしれないけれど、一つ一つ確実に乗り越えて、『夢』へ向かってまっすぐに行進していくように思います。



### 「生鮮食料品の流れ」

有限会社新宮青果

代表 新宮 正憲

これからの農業も食品業界も大きな転機の時期が来ると思います。農業も今までのように何でも作れば相場で、今年はずった、今年はずれた、の時代はもう終わったと思います。中国大陸では四季に合った作物が、年中日本に供給できるような広大な産地で作られています。こんな話をすると農家は、やる気がなくなると思いますが、日本にも輸入で対応が難しい品目、相場に惑わされない品目、国内でしかできない品目など輸入を逆手に伸びている産地も沢山あります。今後、私も時代の流れを早くつかめるような体制を取り、いろんな分野にも挑戦したいと思います。



### 「地域福祉と私達の活動」

小長井町ボランティア協議会

中尾 信子

小長井町ボランティア連絡協議会みづちの会三鶴会は、一、違いを尊重する。それぞれの環境や立場を理解し行動する。二、相手の話を聞く。相談者を理解するにはその人の訴えに十分に耳を傾け適切な対応を研究し行動する。三、自分を理解する。常に自分自身の立場を自覚した行動をする。以上三カ条をモットーに行動することにいたしております。私達は現状に甘んじることなく常に開かれた視点で物事を見つめ、より良い福祉社会を創造性と先駆性を求め、そして着実に持続性のあるボランティアを歩んで、知識と経験をこれからも提供できるように努力する心構えであります。



県社会福祉協議会ボランティア振興センター所長 岩永秀徳先生

介護は人に手をささし、人と人の関わりを重視したものです。堤さんのような人いる町に住んでみたくありません。また、中尾さんの三つの信条はボランティアの基本そのものです。恥や肩書きを捨て積極的に・自発的に・自主的に楽しく参加・参画してもらい、行政への問題提起もまたボランティアだと思っています。



小長井町長 古賀忠臣先生

人類の未来にある環境問題、インターネット活用のご代復元というコントラスト、縦割り班での組織目的と役割分担、自分の考えを伝えるまとも方と語り口、競争の激しい流通業界での成果と取組み、町福祉施策の中での実践活動など、どれも素晴らしい問題提起であり、町としまして各面において今後の施策への反映と、ご協力をさせていただきます。

# 公募委員が決定

## 小長井町総合計画審議会委員 小長井町環境及び景観保全審議会委員

多くの住民の方々に、積極的に行政参加してもらうことを目的に、昨年七月から施行された「小長井町まちづくり町民参加条例」これに基づいて、「小長井町総合計画審議会」と「小長井町環境及び景観保全審議会」の公募委員が、一月十八日開催の選考委員会で選考され、二月十三日に「小長井町総合計画審議会」、二月十五日には初の「小長井町環境及び景観保全審議会」がそれぞれ開催されました。

会議では、それぞれの委員に辞令が交付された後、町長の諮問を受けた具体的な内容の審議が行われました。



←町長からの諮問書



小長井町総合計画  
審議会委員(敬称略)

【町議会の議員】

原 安弘(議長)

土井 信幸(副議長)

【教育委員会の委員】

西山 敏勝(委員長)

【農業委員会の委員】

山開 博俊(会長)

【知識経験を有する者】

福田 富江(入権擁護委員)

島崎 秋芳(民生児童委員)

神尾 正幸

(むらおこし実行委員)

【一般公募委員】

高畑 満(田原二)

森 郁子(足 角)

栗本 武義(井崎二)

川本 義信(田代二)

陣内 勝子(築 切)

新宮 隆喜(釜 一)

吉岡 辰郎(打 越)

竹原 明(釜 二)

←各委員への辞令

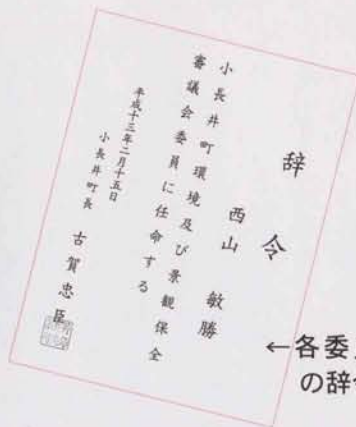

小長井町環境及び  
景観保全審議会委員  
(敬称略)

【町議会の議員】

宇野 貞治

(土木経済副委員長)

池田 榮二(総務委員)

【知識経験を有する者】

西山 敏勝(教育委員長)

島崎 秋芳

(民生児童委員長他)

【一般公募委員】

池田 文英(黒仁田)

久米 文彦(遠 竹)

井上 末広(井崎四)

大江 勝利(田代二)

原田 利成(牧 三)

永渕ひとみ(田原一)

### お知らせ

第二回目の「小長井町環境及び景観保全審議会」を次の日程で開催し、これを、公開とします。

■日時：四月十六日(月) 十三時三十分

■場所：役場会議室

■議題：景観保全区域の設定について他

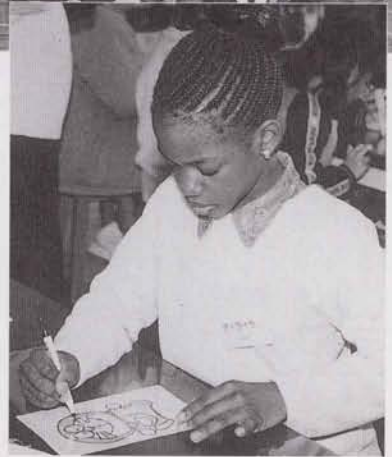

通じ合う

心のこぼば

一月二十三日、昨年六月に訪問し交流会を行った、佐世保市にあるアメリカ国防省ダービースクールから、今回は長里小学校に同スクール三・四年生約五十人と保護者及び教師二十数名が訪れました。これは、前回同様、諫早西ロータリークラブ（土井満昭会長・五十名）が青少年奉仕活動の一環として主催されたものです。

長里小学校全校児童と保護者たちが歓迎セレモニーで出迎えた後、残った五・六年生はいっしょにキーホルダーや押し花・ブーメランづくりなどの体験学習、給食などで身振り手振りの意見交換をし、自由時間やもちつき体験などで、保護者や先生たちも交流を深めました。

押し花は町内愛好家の皆さんのご協力をいただきました。

# 児童も保護者もみんなで 国際交流

# おしえて！

# 介護保険 ②②

## 介護保険Q & A (住宅改修サービスについて)

**Q** どんな人が、どんなときにサービスを利用できますか？

**A** 介護保険で、要介護または要支援と認められた人が、安全な生活を確保するための小規模な住宅改修を行ったときに利用できます。

【住宅改修とは】

家の中のわずかな段差や手すりなどのない廊下が、介護を必要とする人にとっては移動の妨げや転倒の原因になることがあります。介護保険の『住宅改修』により、段差を解消したり手すりを取り付けたりすることで、転倒を防ぎ移動しやすくなり、お年よりなどの生活を助け、介護する人の負担を軽減することができます。

**Q** 支給額はどのくらいですか？

**A** 20万円を限度額として、改修にかかった費用の9割を支給します。自己負担額は1割ですが、限度額を超えた費用や保険対象外の工事費については全額自己負担になります。なお、改修費用はいったん全額負担していただき、後日その費用の9割が町より支給(返還)されます。

【住宅改修費の対象となる改修とは】

- ①身体を支える手すりの設置
- ②段差をなくすスロープ等の設置
- ③滑りを防ぐ床や通路面の材質変更
- ④引戸への扉のとりかえ
- ⑤洋式便器への便器のとりかえ
- ⑥①～⑤に付帯して必要となるその他の住宅改修

### 11月分の介護保険給付額は下記のとおりでした

◇在宅介護サービス給付費	8,886,394円(160件)
◇在宅支援サービス給付費	1,582,966円(52件)
◇施設サービス給付費(特別養護老人ホーム)	8,653,936円(28人)
◇施設サービス給付費(介護老人保健施設)	2,104,680円(7人)
◇施設サービス給付費(介護療養型医療施設)	1,903,420円(5人)
◇高額介護等サービス諸費	107,369円
◇審査支払手数料	36,290円



11月分合計	23,275,055円
累計	169,934,308円

## 古里探訪

(小長井空洞説)

石井民也

聖母の騎士園、みさかえの園、ともに整備されるに伴い、水不足も深刻化して推移したものと思う。水源を求めて、何箇所かボーリングの試掘がなされたと聞く。水源は有るようだが上がってはこない。空洞が在るのではと、田原の永淵勝己氏のご案内で二、三箇所ボーリング跡を見て回った。適地の様だが出水に至らなかったようだ。空洞が在るのではなからうか？。

(柳南)の項で触れたとおり、あの湯の水源が遠く椿原より発してはいまいか……：狩集と上木裏かきうら―笹原―荒平―上・下南平―水無川良―長谷―松尾平―目島沖と、この目島沖の湯(湧水池)はアゲ湯と沖の湯と二つある。沖の湯が大きく深く湧水量も多い。釜の荒木環氏が若い頃、この沖の湯の探查話を聴いてみた。

# 確定申告が 間違っていたときは…

確定申告書を提出した後で、計算や申告内容の間違いに気づいたり、うっかりして確定申告を忘れていた方は、次により手続きを行ってください。

## 税額を多く申告していたとき

「更正の請求書」を提出して、正しい税額に訂正することができます。  
ただし、更正の請求ができるのは、翌年の確定申告の期限までとなっています。

## 税額を少なく申告していたとき

「修正申告書」を提出して、正しい税額に修正してください。

自主的に修正申告した場合は、過少申告加算税はかかりません。

ただし、延滞税がかかるときがありますので、なるべく早く申告と納税を済ませてください。



## 確定申告を忘れていたとき

すぐに「確定申告書（期限後申告）」を提出してください。

自主的に期限後申告した場合は、無申告加算税が軽減されます。

ただし、延滞税がかかるときがありますので、なるべく早く申告と納税を済ませてください。

# 確定申告はお早めに

潜水ホース一杯（二十餘余）くり出して潜水周囲は、暗黒で地底には達せず、濁の壁がそそり立つ、水流も強く、何も見えず、這う這うの体で上がった。服も頭も真つ黒の濁がついていた。二度と潜りたくないと笑っておられた。この湯が南平の「アラグレ」作業中、大雨の時、耕馬が陥没し、七日程後に浮き上がったと言われる湯である。私達が青年の頃まで「アラグレ」が始まると沖の湯が濁ると言われていた。試みに小長井町地積図の遠竹名、椿原⑫より手水崎⑮の線を結んでみて下さい。⑮の4の下が湯です。仮に大空洞が在るとすればこれを何かに活用できないだろうか？。夢の膨らむ話題であろう。よく昔から水脈は地表に沿って、とも言われているが、みさかえの園も「狩集」の高地、寮の上方にボーリングをされて豊富な水源に恵まれて、聖母の騎士園にも分水されておられるようです。私達が往時利用した水飲場近くに、分水槽が立っているようです。  
自然の摂理とも言うべきでしょうか。

## まごころ込めた配食サービス



食生活改善推進協議会（増山暁子会長・110名）は、昨年から年2回の計画で、父子家庭や単身世帯を対象に手作り夕食弁当の配食サービスを実施しています。

働きざかり、育ちざかりのご家族のみなさんに配られる、約120食分の愛情弁当は、日頃不足しがちな野菜・タンパク質・ビタミン類を豊富に含んだバランスの良いメニューとなっており、大変喜ばれています。

食生活改善推進協議会の活動は、このほかに飲酒・喫煙習慣の見直しと高脂血症予防のため、「男の料理教室」などを町内各地で行い好評を得ています。

## 「多良海道」を歩いてみてください

佐賀・長崎両県の郷土史家でつくる「多良海道地図作成委員会」（浜崎公義会長・19名）は、長崎街道の道筋のひとつ「多良海道」を多くの人に知ってもらおうと、約5年の歳月をかけた現地踏査などにより、昨年10月詳細な地図を作成し出版されました。「多良海道」（小田宿－多良宿－永昌宿）は江戸時代長崎警固に向かう佐賀藩が、自領地内を通行できることから頻りに利用したといわれています。地図完成を記念し山茶花の茶屋跡近くの道路脇に、土地の所有者山田武義さん（古場名）に無償提供をしていただき、高さ1.5メートル程の小長井町産の帆崎石を素材に道標の碑を建立されました。1月27日に関係者らが集まって、碑のお披露目や記念式典などを行いました。

「江戸時代の往還道を歩こう会」も発足、美しい景観の古道を多くの人々が訪れる道しるべとなる事でしょう。



## 元気配達人、<sup>たいわ</sup>大和先生の「ふれあい講演会」



2月10日、小長井町PTA連合会では、講師に矢野大和先生を招き、「小長井町ふれあい講演会」を開催しました。

矢野先生は、大分県宇目町出身で同町役場の観光商工課に勤務のかたわら、地元大分県で「県南落語組合」を結成し、ユーモアに富んだ語りで、講演会や出張寄席など、県内はもとより九州一円で活躍、国民文化祭やサントリー地域文化賞など数々の栄ある賞を受賞されています。

この日は、ゆめホールに学校・PTA関係者らが多数集まり、先生の大分弁でのユーモアあふれる、楽しい講話というより落語や小話に聞き入っていました。



## 限界への挑戦者たち

1月21日、第50回諫早北高駅伝大会が有喜を起点に飯盛・森山の5区間で開催。2月16～18日には、県下全域の区間を舞台に県下一周駅伝大会が開催され、本町からは次の選手が出場し活躍しました。

各大会の参加内容と結果は次のとおりです。(敬称略)

### 【諫早北高駅伝大会】

Aチーム…6位

逸見正剛・中村恵三・黒木敬治・末長 兼・池田 武

Bチーム…16位

谷口武晴・森 光徳・田川貞則・田島 力・島田大智

### 【県下一周駅伝大会】

吉野正和／2日目 3区7位、3日目 5区6位

池田 武／3日目 8区3位



## 数々の活躍で、名誉の受賞



写真提供：長崎新聞社

西崎 豊さん



川本義信さん

本年度、特に優秀な成績を収めた、選手・団体への長崎県スポーツ表彰が2月20日、長崎市内で行われ、諫早農高3年の西崎豊さん(小川原浦四)が、陸上個人の部において「スポーツ賞」を受賞されました。

また、2月17日、熊本県山鹿市で開催された、第43回九州地区体育指導委員研究大会において、川本義信さん(田代二)が、19年間にわたる体育指導委員としての活動に対し、功労賞を受賞されました。

## 少林寺ちびっ子拳士が大活躍

2月11日、諫早ニュータウンふれあい会館において、第16回少林寺拳法日章旗大会が行われ、諫早・北高・西彼地区から約150人が参加しました。本町から出場の拳士たちも元気な演武と乱捕で、優秀な成績をおさめました。上位入賞者は次のとおりです。

### 【単独演武】

(敬称略)

(7級以下) ①田川慎太郎

(6～4級) ①佐藤 智恵

(3級以上) ①佐藤 聡浩

### 【乱捕個人】

(小学2年) ③清水 廣子

(小学3年) ①清水 美花 ③堤 麻弥

(小学4年) ③嵩下 知史

(中学の部) ③古賀 貴子 ③嵩下 史也



いろいろな **たこ** で参加しましょう。

# 簡単な作り方のたこ作

## ビニールだこ(鳥型)

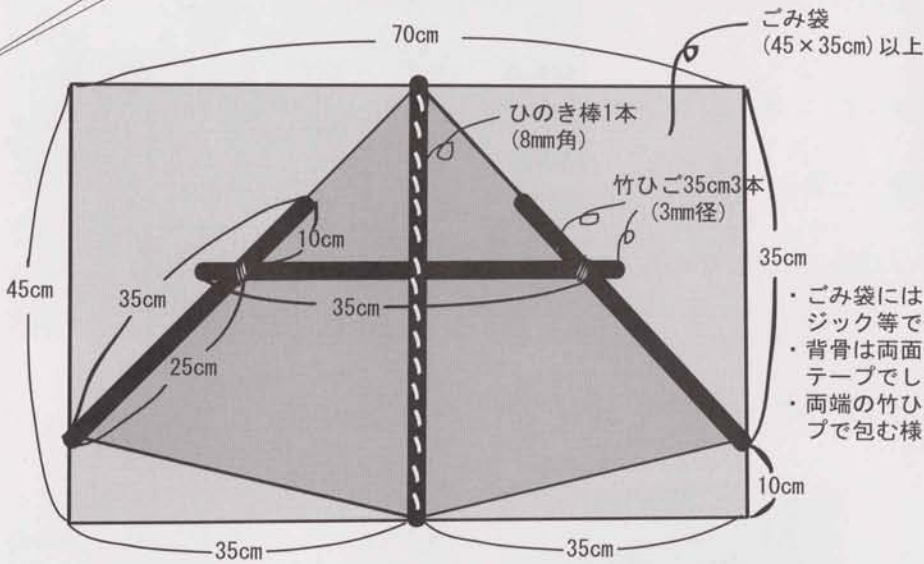

- ・ごみ袋には骨を貼る前に太マジック等で目立つ絵を描く。
- ・背骨は両面テープとセロハンテープでしっかり固定する。
- ・両端の竹ひごはセロハンテープで包む様に貼る。

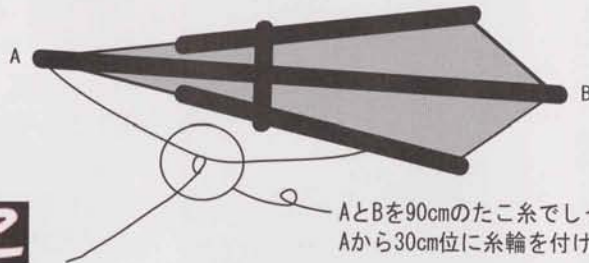

## ビニールだこ (ダイヤ型)

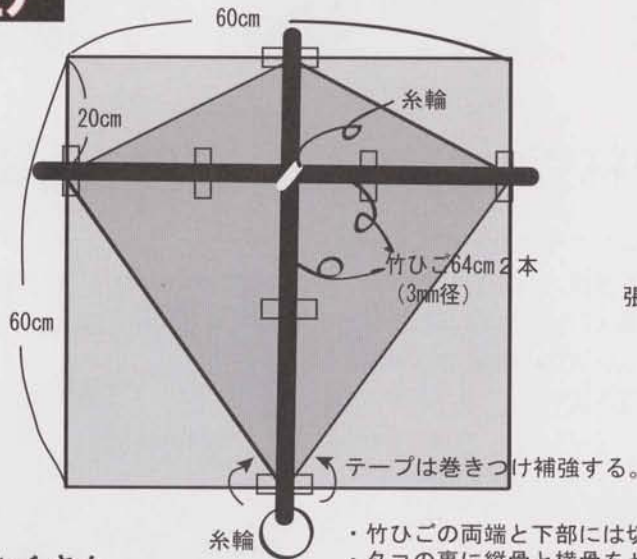

※型紙を使ってたくさん作り、つなげると連だこにもなります。

みなさん、4月29日はあぐうDAYです。

※左右のバランスをよくとりながら丁寧に作ってください。

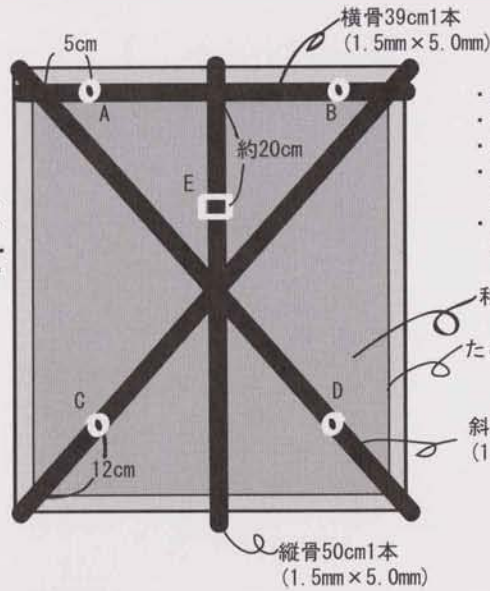

- ・和紙に絵を描く。
- ・竹ひごを左右均等に糊付けする。
- ・周囲に糸を張り、縁を折返し糊付けする。
- ・表からA. B. C. Dに糸を結びEの位置くらいで糸を結ぶ(糸の長さは、1本2m:高さの4倍程度)
- ・1.5m~2m:高さの3~4倍程度の尻尾を両端下につける。

和紙50cm×39cm

たこ糸

斜骨62cm2本  
(1.5mm×5.0mm)

縦骨50cm1本  
(1.5mm×5.0mm)

張り糸で5cm程度のそりをつける。

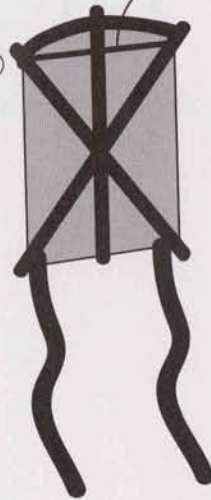

## 角だこ

### (三二田原だこ)

あなたの「たこ」はどんな「たこ」

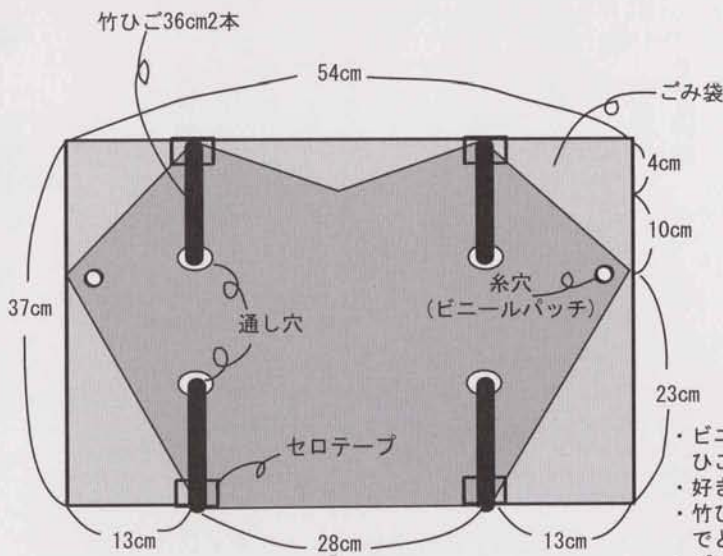

## ビニールだこ

### (改良型)

- ・ビニールを図のように切り、竹ひごを通す穴と系穴をあける。
- ・好きな絵を描く。
- ・竹ひごの上下をセロハンテープでとめる。
- ・パッチで補強した穴に約80cmの糸を結び系輪をつくる。

毎年、四月二十九日は、「山茶花高原開き」となっています。

毎回、皆様からユニークな「たこ」をたくさん出展していただいています。が、まだまだ山茶花高原の上空は、埋まりきれません。

昨年までは、見ていただけの人も、今年はぜひ自分の「たこ」を作り、高原の風に乗せ、青空のもとでのんびり楽しんで見てください。

ここでは、たくさん種類がある「たこ」の中から、比較的簡単にできる「たこ」の作り方を紹介しました。寸法等は参考値としてください。

できるだけ大きく作って、思いっきり個性のある絵を描き、ひときわ目立つ「たこ」で、あぐうDAYに参加して楽しい一日を過ごしてください。

知って得する

# 情報プラザ

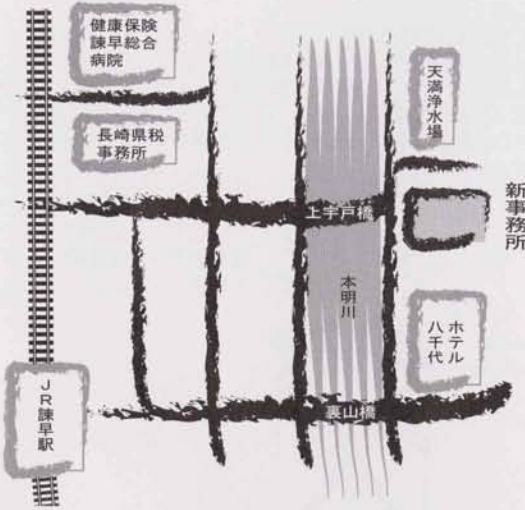

## 自家用自動車協会 事務所の移転

諫早地区自家用自動車協会の事務所がビル建て替えのため移転します。

### ■移転先

諫早市天満町三四番五号

■業務開始／三月十二日(月)  
くわしくは、諫早地区自家用自動車協会(TEL二二一〇五九八)へ。

## みんなの力で 暴力追放

暴力団の絡む様々な相談を受け、県警・県弁護士会民事介入、暴力被害者救済センターと連携して、刑事・民事両面での解決を図っています。相談は無料で秘密は厳守されますので、安心して迷わず、恐れず相談してください。

ご相談は、長崎県暴力団追放県民会議(TEL〇九五一八二五〇八九三)又は、長崎県警本部刑事部暴力団対策課(TEL〇九五一八二二一〇〇〇七)へ。

## 企業家にチャレンジ 新企業創出事業

### ●募集対象者

創造的な技術やアイデアを基に研究開発し、起業家を目指す人に県が必要な研究開

発を支援します。

### ●応募資格

個人又は従業員五人以下の個人企業や法人(法人は設立から三年以内)

### ●支援内容

- ①インキュベータ室の無償貸与
- ②研究開発費の助成
- ③インストラクタ、経営コンサルタントの無償派遣

### ●選定方法

五月上旬書類審査、下旬の審査会で面接し二名に限定

### ●募集締切

四月三日(火)  
くわしくは、長崎県産業技術振興財団(TEL五二一一一三八)へ。

## ゴミステーション 関係者以外お断り

各地区設置のゴミステーションは、その地区対象です。必ず居住地区で出すように、心掛けてください。

## 4月1日から「家電リサイクル法」がスタート。

—冷蔵庫・洗濯機・テレビ・エアコンは、「ゴミステーション」に出せません—

■消費者…家電4品目が不要になったら、家電小売店などに「収集運搬料金+リサイクル料金」を支払って引き取りを申し込むことになります。

(リサイクル料金:エアコン3,500円、テレビ2,700円、冷蔵庫4,600円、洗濯機2,400円)

■家電小売店…①過去に販売したもの、②買換時に引き取りを求められたものについては、消費者の求めた場所に引き取りにいき、指定取引場所(長崎市又は多良見町)まで運搬しなければなりません。

■最終の家電4品目収集日(4月以降は絶対に出さないでください。)

長里・牧・新田原・田原地区…3月23日(金)

遠竹・井崎・小川原浦地区……3月28日(水)

また、県央不燃物再生センターでも処理ができなくなります。処理が必要で持ち込みされる方は、3月31日(なるべく3月15日)までをお願いします。

くわしくは、役場環境水道課(TEL 34-2111)へ。

## 1月末現在 (前月比)

人口	6,914人 (-15)	転入	14人 (-3)
男	3,105人 (-10)	転出	23人 (-3)
女	3,809人 (-5)	出生	3人 (±0)
世帯数	2,483戸 (-1)	死亡	9人 (+6)

# 初めての日曜議会

「小長井町まちづくり町民参加条例」制定を契機として、より多くの町民のみなさんに議会の傍聴をしていただき、その内容を通じて、行政への関心と理解を深めてもらおうと、初めての試みとして、平成13年3月議会が日曜日に開催されることになりました。

多数のご来庁をお待ちしています。

なお、傍聴者多数で席が不足する場合でも、役場会議室などにモニターテレビを設置して、議会の様子を多くの方に見てもらえるよう準備しています。

この議会においての町民の反応と意見を聞きながら、町民に身近な議会の望ましいあり方を更に追求していく考えです。

**日時 平成13年3月4日(日)**  
**午前9時30分開会予定**

## 大学等卒業予定者採用予定求人者へ

公共職業安定所では、平成十三年度の大学・短期大学・高等専門学校卒業予定者の採用活動・就職の取扱いについて、企業側と大学側の合意により次のとおり取扱います。

- 卒業予定者にかかる求人票・求人要項等は、四月一日以降に受け付け、以後随時学生に対し、公示します。
- 卒業予定者を対象とした、求人要項の記載のある求人情報・ガイドブック等の発行は四月一日以降とします。
- 公共職業安定所が主催する卒業予定者を対象とした就職

## 雇用保険法の改正

面接会等は、求人受理・公示開始以降、大学等の学事日程等にも配慮し、求人状況など、地域の実情にに応じて開催します。

くわしくは、最寄りの公共職業安定所(ハローワーク) 早田二一八六〇九へ。

社会構造の変化に伴い、雇用保険制度が(原則として)四月から改正されます。

- 「一般の離職者」であるか「倒産・解雇等により離職した者」であるかにより、給付日数が異なる仕組みになります。
- 育児休業給付、介護休業給付の給付率が四十割となりま

す。(十三年一月より)

- 雇用保険料率が千分の十五・五となります。(事業者負担千分の九・五、被保険者負担千分の六)
- パートタイム労働者、登録型派遣労働者の適用基準が緩和されます。
- 離職証明書等の様式が変わります。

くわしくは、最寄りの公共職業安定所(ハローワーク) 早田二一八六〇九へ。

## 危険物取扱者試験

- 試験の種類/甲種、乙種(全類)、丙種
- 願書入手先/県内各消防署
- 試験日/六月十日(日)
- 受付期間/四月九〜二十日
- 試験場所/一般:ウエスレヤン短期大学、高校生:県立諫早農業高等学校他

くわしくは、(財)消防試験研究センター長崎県支部(TEL 〇九五―八二二―五九九九)へ。

## 健康テレホン

二十四時間、電話を通じて健康をお届けします。

【三月のテーマ】

〔月〕喀血

〔火〕頸椎症

〔水〕小児の肥満

〔木〕近視の手術

〔金〕歯ぐきのはれ

〔土・日〕前立腺炎

〔祝日〕前日のタイプ (TEL 〇九五―八二二―五五二二)へ

## 電気の手続き

- 停止(引っ越し)の手続き
- お引っ越しの四〜五日前までに九州電力へ電話してください。
- 「お客様番号」(電気ご使用量のお知らせ)などに記載もお知らせください。
- 使用(入居)の手続き
- リミッター(ブレーカー)を「入」にすると、電気がつきま

## 五百円交通共済

一日一円でおなじみだった交通共済制度が、一部改正により今年から年間五百円とな

りましたこれまで同様、家族ぐるみで加入しましょう。

■ 共済掛金/年間一人五百円(新入学児は町で加入します)

■ 申込方法/配布の申込書に掛金を添え役場か班長さんへ

くわしくは、役場総務課へ。

## ありがとうございました

● 香典返し

▼ 故 矢崎 トシ様

遺族 矢崎一夫様(小川原浦老人クラブ及び社会福祉協議会へ金一封)

▼ 故 藤山 達祥様

遺族 藤山洋敏様(井崎三井崎老人クラブ及び社会福祉協議会へ金一封)

井崎老人クラブ及び社会福祉協議会へ金一封

こちら 110番 [交通事故発生状況] (人)

1月末現在	諫早市		森山町		高来町		小長井町	
	件数	前年比	件数	前年比	件数	前年比	件数	前年比
件数	55	+9	8	+5	2	-1	1	+1
死者	1	+1	0	±0	0	±0	0	±0
傷者	72	+17	11	+8	3	-1	1	+1

# ハートフル ひろば



「書」



長里小5年  
森 麻衣子

長里小5年  
新 宮 美智子



「書」



「铸造」



小長井中3年2組  
平 田 大 祐

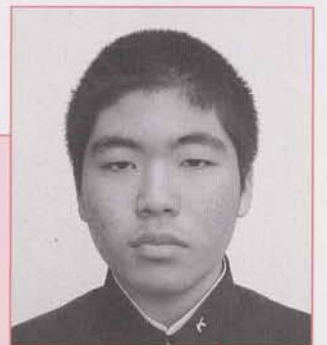

小長井中3年2組  
中 村 賢 太

小長井中3年2組  
山 開 政 己





# 黄心樹会

おがたまのき

順不同

春立ちて梅の蕾もほころびぬ春告  
げ鳥の声を待ちおり  
森 あさの  
運命とは思ひ知りつつ我が行方こ  
の世を渡るかけ橋もなし  
藤松 善利  
この年にプラムと柿の記念樹を植  
えてときめく老いを忘れて  
梅林みつよ  
冬冷えの関門海峡瀬を早め行き交  
う船に白波くたく  
石原 昌子

## 〈短歌〉

中国の雑技団見てはらはらと賑わ  
う長崎ランタン祭り  
平田富美子  
北風で大きく揺れる木の上に鳥の  
空き家は今日も無事なり  
吉次 ツヤ  
妹と氷雨に濡れて行く歩道この空  
の下兄は病みしも  
矢竹 典子  
如月の余寒はあれど梅の花日ごと  
に香り春を待ちおり  
石丸 雪枝

春らんまん雲の行方を指させばあ  
りし日の夫の面影うかぶ  
木下 静枝  
時と云う摩訶不思議に癒されて  
かの歳月も今はなつかし  
江越 重博

## 〈俳句〉

チヨコの日の心に残る一ページ  
中村のぼる  
立春に雪の便りも届く頃  
石井 清流

## 〈川柳〉

春の音お茶々の靴が踊りだす  
中村のぼる  
政治家と政治屋が住む永田町  
石井 清流

森丸は疑惑二つおもり下げ  
石井 清流

# 東京小長井会だより

東京都町田市

中野良子

『ほうびあ会』

(旧姓：木下)

井崎出身



「ほうびあ」とは何？、と聞く人がいます。「ほうびあ」は「ほうばい（朋輩）」で、なかま・ともだちのことです。昭和二十八年三月に中学校を卒業した関東一円に住む、同級生の集まりに「ほうびあ会」と言う名まえを付けたのです。そろそろ会いたいねの合言葉は「ほうびあ会しゅい」となるわけです。

と言うことで昨年十一月「ほうびあ会しゅい」と集まりました。今回は故郷の仲間にも呼びかけ二十人集まりました。故郷組と関東・関西組がほぼ半々の割合でした。伊豆畑毛温泉に一泊し、共に楽しみました。十五の少年少女にもど

るのはたやすいこと、忘れていたはずの小長井弁も出て来ます。昔のままの呼び名で呼び合い、思い出話、打ち明け話、近況報告等等、話の種はつきません。次の日もそのままでは別れがたく、箱根にドライブに出かけました。

雲にさえぎられ富士山の雄姿を眺めることができなかつたのが残念でしたが、次回の再会を約し、箱根路で西へ東へと別れたのでした。

私たちも故郷がなつかしく、おさな友たちが恋しくなる、そんな年齢になってきたらしいのです。それが「ほうびあ会」に参加しての感慨でした。



吉岡 <sup>しん</sup>心ちゃん (田原1)  
H8. 3. 5生  
(儀和・香さんの長男)  
☆すきなもの…ぶどう

# 3

## MARCH

## スケジュール

日	曜	時間	場所	行事内容	担当課
1	木	13:30~16:30	さざんか会館	心配ごと相談 (次は8日、15日、22日、29日)	社会福祉協議会
4	日	9:00~12:00	長里町民グラウンド ストックハウス	古紙類リサイクル (古新聞・雑誌・段ボール・牛乳パック・古着)	環境水道課
		9:30~	議会議場	3月定例議会開会	議会事務局
6	火	13:00~13:15受付	文化ホール	育児学級	福祉保健課
7	水	9:00~15:00	文化ホール 22日はおがたま会館	リハビリ教室 (次は14日、22日、28日)	住民課
		10:00~15:00	さざんか会館	人権相談・行政相談	総務課 住民課
10 ~ 11	土 ~ 日	9:30~14:00	諫早少年自然の家	子ども会リーダー研修会	教育委員会
12	月	9:00~12:00		婦人の健康づくり学習会	福祉保健課
13	火	9:30~12:00	文化ホール	妊婦教室	
		13:00~13:15受付		乳児健診	
14	水	9:30~	中学校体育館	小長井中学校卒業式	教育委員会
15	木	10:00~12:00	文化ホール	あけぼの会健康相談	福祉保健課
		19:00~21:00	役場会議室	小長井町断酒会	
16	金	9:30~ 10:00~ 10:00~	小長井小体育館 遠竹小体育館 長里小体育館	各小学校卒業式	教育委員会
18	日	8:30~12:00	町民グラウンド	第40回消防ポンプ操法大会	総務課
19	月	10:00~12:00		ノーマライゼーションをすすめる会	福祉保健課
21	水	10:30~12:00	文化ホール	育児サークル「わくわくクラブ」	
24	土	13:00~15:00 19:00~21:00	小長井小学校 小長井中学校	IT講習会 (昼間の部 24~27日) " (夜間の部 24~29日)	教育委員会
27	火	9:30~	役場会議室	農業委員会	農業委員会
下旬				シルバー大学閉講式	教育委員会
			文化ホール	交通少年団修了式	

### よろこび

### かなしみ

敬称略

- ♡おしあわせに♡
- ♡ (田代 賢太 (大久保)  
(山口) 忍 (長崎市)
  - ♡ (江口 剛 (小川原浦1)  
(松茂) ひとみ (佐賀県)
  - ♡ (小路島 一孝 (牧 3)  
(宮崎) 恵美 (諫早市)
  - ♡ (吉田 仁志 (打越)  
(橋本) 紀子 (諫早市)
  - ♡ (山崎 勝弘 (愛知県)  
(松崎) 真理子 (大久保)

### ＊おたんじょう＊



今回は、残念ながらひとりもいませんでした。

21世紀を担うお友だちをたくさんお願いします。

### ◇おくやみ◇

死亡者	年齢	部落
矢崎 トシ	(89歳)	小川原浦 5
藤山 達祥	(74歳)	井崎 3
光田 猛六	(81歳)	井崎 2
佐々木アツヨ	(81歳)	広川 良
青木 恭子	(73歳)	田原 3
山本マサコ	(96歳)	希望園
福田ミトエ	(86歳)	希望園
川端万里子	(41歳)	みさかえの園

### こちら編集室

二月号表紙の記事の中で『綱板』が『綱板』となっていました。トビックスの記事の中で原田『奈未』さんが『奈美』さんになっていました。おたんじょうの欄の佐藤千尋さんの誕生日『1/8』が『1/18』となっていました。ハートフルひろばの松井祥理君の作文の中で『ぼくは』が『ぼくは』となっていました。…。たくさん誤字脱字をここに訂正し、関係の皆様は大変ご迷惑をおかけしましたことに対し、深くお詫び申し上げます。

表紙をクイズ形式にしたのが悪かったのか、無意識のうちに全体が「まちがいがさし」の内容となっていました。あなたはいくつ気づきましたか？ などといった場合ではなく、自分自身もかなり落ち込んでおり、今後はこれまで以上に慎重な校正に努めたいと存じますので、ご容赦のほどよろしくお願いたします。(今月号にも誤りがないかが心配でたまらないサム)